

STC-80-24-ISO10-S

Technische Daten | Technical data

Typenbezeichnung Type designation	mechatron STC-80-24-ISO20-S	Kühlung Cooling	Passiv Passive
Leistung Power	Max. 2,2kW	Lagerung Bearings	Präzisionslager Stahl wartungsfrei gemäß Standard ABEC7/P4S Precision bearings mainten. free according to ABEC7/P4S
Drehmoment Drive Torque	Max. 0,9 Nm	Lösedruck Release pressure	min. 6 bar, bis 15 bar mit Druckbooster min. 6 bar, up to 15 bar with pressure converter
Drehzahl Speed	Max. 24.000 U/min	Rundlauf (Kegel) Runout (taper)	≤4,0 µm
Ø Antriebswelle Ø Drive shaft	6mm	Erhältliches Zubehör Available accessories	Pneumatikset, Werkzeugmagazine, Werkzeuglängentaster Pneumatic kit, Tool magazines, Tool length sensor
Schmierung Lubrication	Fett, wartungsfrei Grease, maintenance free	Empfohlener Einsatzbereich Recommended Use	Max. Eingriffsquerschnitt 12 mm ² in Aluminium ($\alpha_e \times \alpha_p$) Max. cutting cross section 12 mm ² in aluminium ($\alpha_e \times \alpha_p$)
Kompatibel zu mechatron Compatible to mechatron	HFS-8022-24, HFSAC-8022-24	Spannbereich Clamping range	ER11 (1-8mm), ER16 (1-12mm)
Werkzeugaufnahme Tool Holder	ISO10		
Werkzeugwechsel Tool Change	Pneumatisch pneumatic		
Gewicht Weight	1,7 kg		

Abmessungen | Dimensions

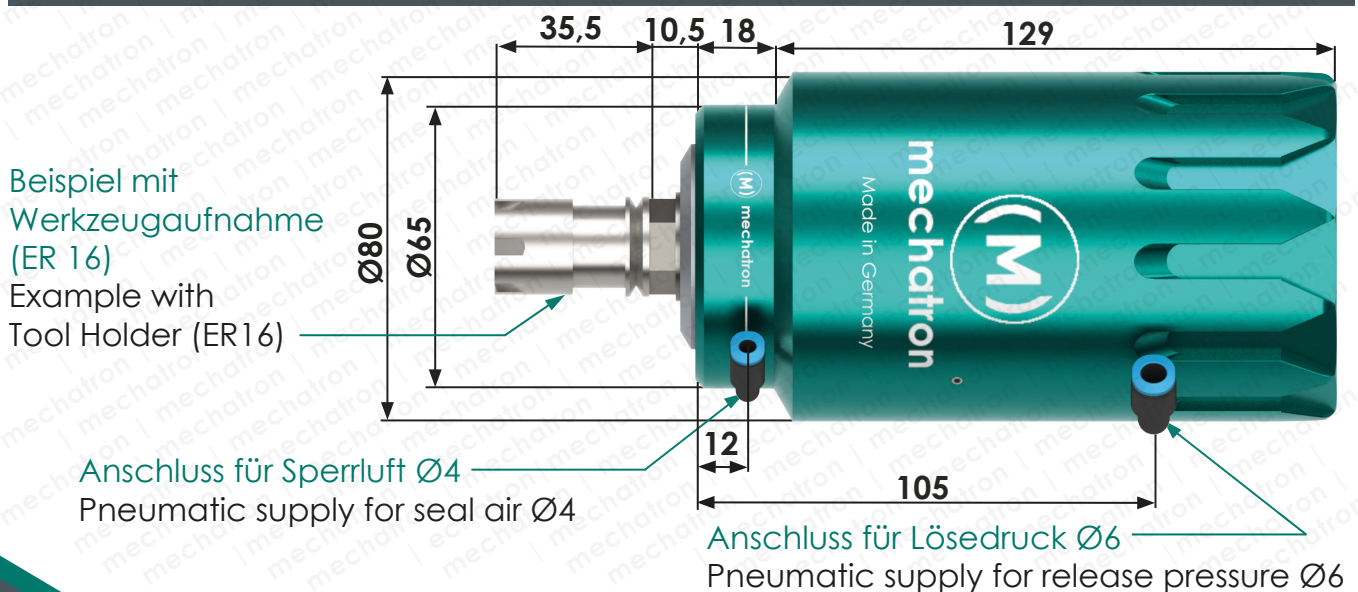

Einbaumaße (Beispiel: HFSAC-8022-24) |
 Mounting dimensions (Example: HFSAC-8022-24)

